



名稱	鋼			不銹鋼		
	材質	處理	顏色	材質	處理	顏色
本體	鋼	調質	黑	SUS303	鍍鎳	-
把手	工程塑膠	-	黑	工程塑膠	-	黑
螺絲	鋼	氮化	-	SUS420	熱處理、鍍鎳	-



圖 1



圖 2

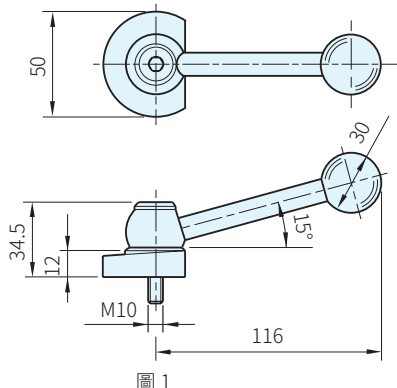

圖 3

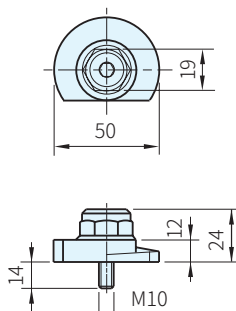

圖 4

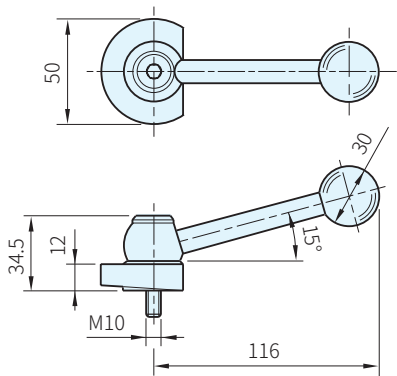

鋼 品號	庫存	不銹鋼 品號	庫存	特徵	備註	質量 g
22260.0250	△	22260.0251	△	附把手，調整斜度與支撐平面不同側	圖 1	310
22260.0350	△	22260.0351	△	附鎖緊螺絲，調整斜度與支撐平面不同側	圖 2	154
22260.0450	△	22260.0451	△	附把手，調整斜度與支撐平面同側	圖 3	310
22260.0550	△	22260.0551	△	附鎖緊螺絲，調整斜度與支撐平面同側	圖 4	154

SP 特長

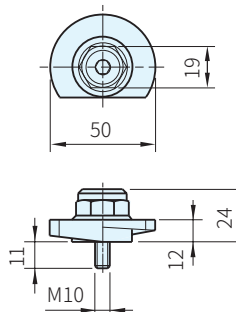
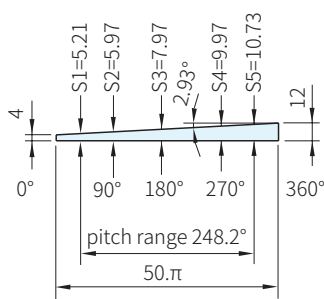
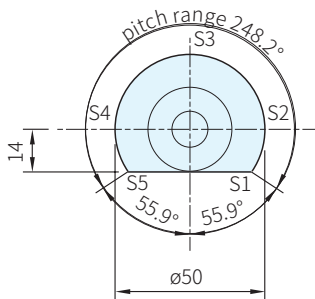
- 螺桿和斜面設計成扭緊一次後，就可鎖緊到設定的位置上
- 22260.0250、22260.0251和22260.0450、22260.0451齒牙可使把手置於最合適的地方
- 調整齒形螺紋上升和下降至適當位置後，旋轉所產生的厚度變化，可操作鎖固的作用

訂貨：  交期：  天

22260.0250